

Общий вид

(вырез показан условно)

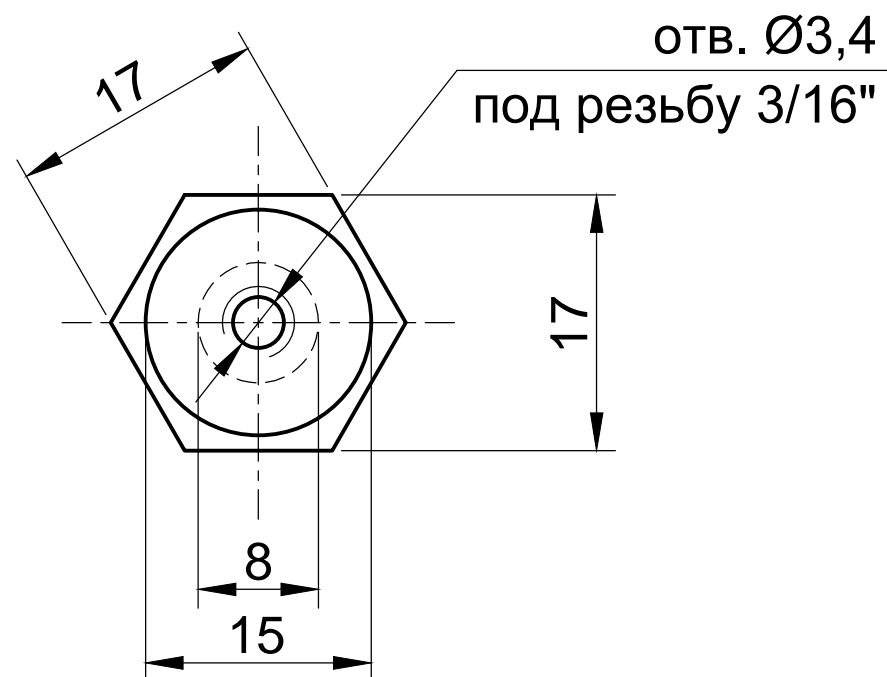
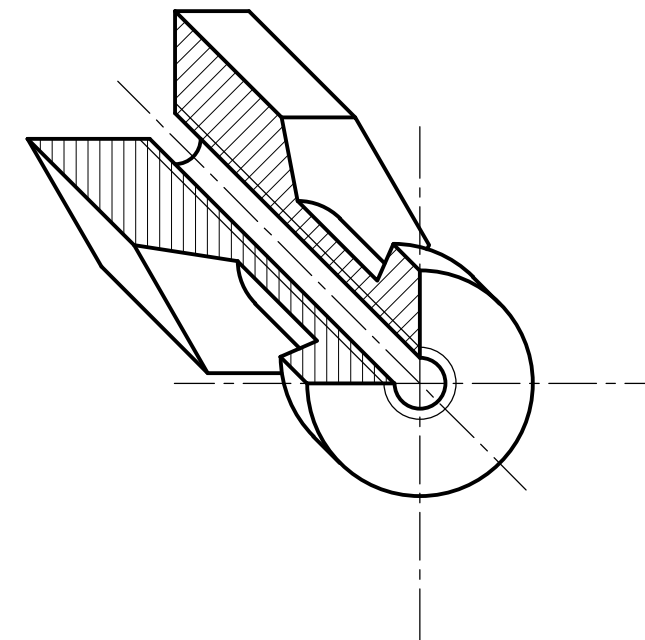

1. Антикоррозионная защита детали (термообработка).
2. Марка стали - крепеж.
3. Количество деталей - 2 шт.

Павел (029) 628-68-46

Деталь 2. Гайка на ось

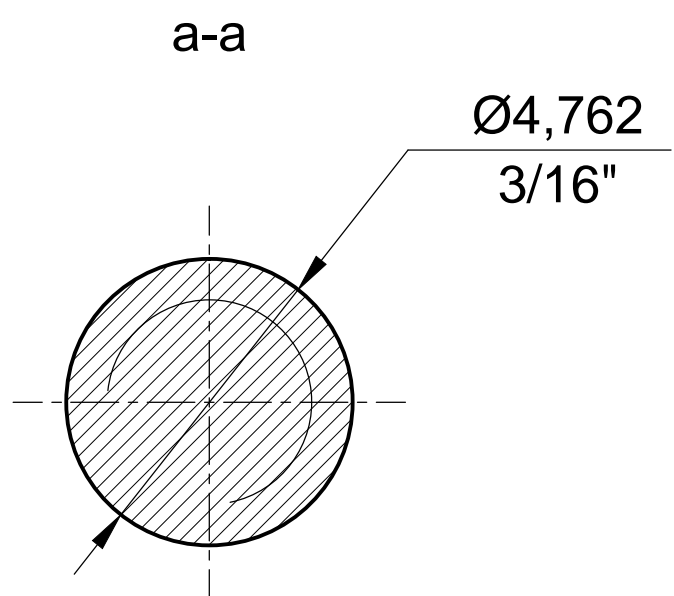
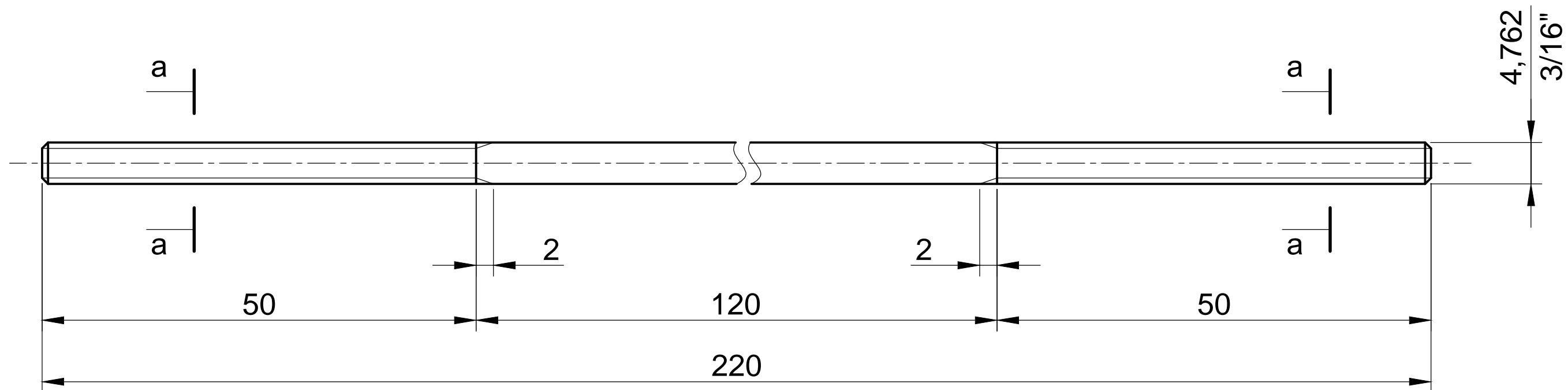

1. Антикоррозионная защита детали (термообработка).
2. Марка стали - крепеж.
3. Количество деталей - 3 шт.

Павел (029) 628-68-46

Деталь 3. Ось